



DARK ROCK PRO 6

FR

Introduction : Nous vous remercions d'avoir choisi un produit de qualité be quiet!. Cette notice est conçue pour vous aider à installer votre matériel. Si vous rencontrez des difficultés au cours de cette installation, n'hésitez pas à nous contacter à service@be-quiet.fr. Nous attirons votre attention : be quiet! ne peut assumer la responsabilité des dommages résultants de problèmes d'incompatibilité.

Garantie :

- 3 ans de garantie constructeur pour le client final (uniquement pour un premier achat auprès d'un distributeur be quiet! agréé)
- La prise en charge de la garantie est assujettie à la fourniture d'une copie de la preuve d'achat auprès d'un distributeur be quiet! agréé.
- Les manipulations et modifications de construction de tous types ainsi que les dommages causés par des actions mécaniques extérieures entraînent la perte totale de la garantie
- Les conditions détaillées de garantie peuvent être consultées sur le site web bequiet.com

Listan GmbH
Wilhelm-Bergner-Straße 11c · 21509 Glinde · Allemagne

Pour plus d'informations contactez-nous par e-mail : service.fr@bequiet.com

! Nous recommandons le montage préparatoire du radiateur à l'extérieur du boîtier PC pour une installation ultérieure. Nous préconisons aussi d'enlever le radiateur avant le transport.

Introduction: Thank you for deciding to purchase a be quiet! product. The following instructions will guide you through the installation process. If you do encounter installation problems, please don't hesitate to contact our customer services by mailing service@bequiet.com. Please note that be quiet! cannot accept liability for damage caused by compatibility problems.

Warranty:

- 3-year manufacturer guarantee for consumers (original purchase from authorized be quiet! dealers only)
- Guarantee work can only be processed with a copy included of the purchase receipt from an authorized be quiet! dealer
- Manipulation and structural changes of any kind, including any damage caused by external mechanical force, will lead to a complete voiding of the guarantee
- Our General Warranty Conditions apply, which can be viewed on bequiet.com

Listan GmbH
Wilhelm-Bergner-Straße 11c · 21509 Glinde · Germany

For further information contact us via e-mail: service@bequiet.com

! We recommend preparatory mounting of the cooler outside the PC case for subsequent installation. The cooler should be removed prior to transportation as well.

DE

Einleitung: Vielen Dank, dass du dich für ein be quiet! Produkt entschieden hast. Diese Anleitung wird dir beim Installationsprozess helfen. Kontaktiere bitte unseren Kundenservice unter service@bequiet.com, sollten bei der Installation Schwierigkeiten auftreten. be quiet! kann keinerlei Haftung für durch Kompatibilitätsprobleme bedingte Schäden übernehmen.

Garantie:

- 3 Jahre Herstellergarantie für Endkonsumenten (nur Erst-erwerb vom autorisierten be quiet! Händler), ab Datum des Kaufbelegs
- Eine Garantieabwicklung ist nur in Verbindung mit einer beigefügten Kopie des Kaufbelegs eines autorisierten be quiet! Händlers möglich
- Manipulationen und bauliche Veränderungen jeglicher Art, sowie Beschädigungen durch äußere mechanische Einwirkungen führen zum totalen Garantieverlust
- Es gelten unsere Allgemeinen Garantiebestimmungen, die du unter www.bequiet.com im Internet abrufen kannst

Listan GmbH
Wilhelm-Bergner-Straße 11c · 21509 Glinde · Deutschland

Für weitere Unterstützung erreichst du uns via E-Mail: service@bequiet.com

! Für die Montage des Kühlers empfehlen wir die Installation außerhalb des Gehäuses. Für einen Transport sollte der Kühler ausgebaut werden.

V2/26

SCOPE OF DELIVERY • LIEFERUMFANG • ELEMENTS FOURNIS

	Part name • Bezeichnung • Nom de la pièce	Qty.
1	Dark Rock Pro 6 CPU cooler Dark Rock Pro 6 CPU-Kühler Ventirad Dark Rock Pro 6	1
2	Silent Wings 135mm PWM fan Silent Wings 135mm PWM Lüfter Ventilateur Silent Wings 135 mm PWM	1
3	Silent Wings 120mm PWM fan Silent Wings 120mm PWM Lüfter Ventilateur Silent Wings 120 mm PWM	1
4	Intel backplate Intel Backplate Plaque arrière Intel	1
5	Intel mounting brackets Intel Montagebrücken Supports de montage Intel	2
6	AMD upper mounting bridge Obere AMD Montagebrücken Pont de montage supérieur AMD	1
7	AMD lower mounting bridge Untere AMD Montagebrücken Pont de montage inférieur AMD	1
8	Intel spacer nut A Intel Gewindebolzen A Écrous-entretoises Intel A	4

	Part name • Bezeichnung • Nom de la pièce	Qty.
9	AMD spacer nuts AMD Abstandsboizen Écrous-entretoises AMD	4
10	Mounting bracket fastening screws Befestigungsschrauben für die Montagebrücke Vis de fixation du support de montage	4
11	Intel backplate screws Intel Backplate-Schrauben Vis pour plaque arrière Intel	4
12	AMD backplate screws AMD Backplate-Schrauben Vis pour plaque arrière AMD	4
13	O-rings O-Ringe Joints toriques	4
14	Thermal paste Wärmeleitpaste Pâte thermique	1
15	Cross-tip screwdriver Kreuzschraubendreher Tournevis cruciforme	1

Intel: LGA 1851 / 1700 / 1200 / 1150 / 1151 / 1155

The following parts are needed for this: • Es werden folgende Bauteile benötigt: • Pour ce faire, vous aurez besoin des pièces suivantes :

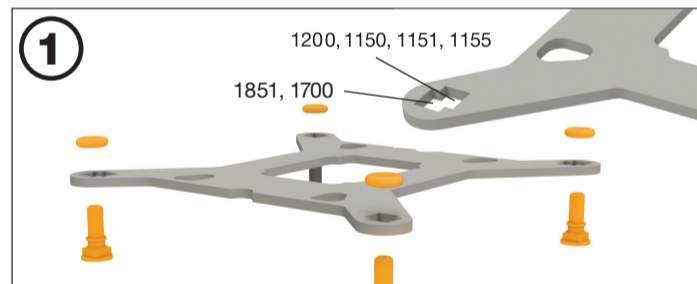

Mounting the backplate
Position the Intel backplate screws in the notches situated on the rear side of the Intel backplate. Pay attention doing so to align with the holes drilled for each socket.

For fixing the backplate screws onto the Intel backplate use the O-rings. Once assembly of the Intel backplate for the respective Intel socket has been completed, position it under the motherboard. In so doing make sure that the Intel backplate screws are precisely located within the motherboard holes.

Fixation de la plaque arrière

Placez les vis de la plaque arrière Intel dans les encoches situées à l'arrière de celle-ci. Repérez les trous destinés au connecteur du processeur existant.

Utilisez les joints toriques pour fixer les vis sur la plaque arrière Intel. Une fois que la plaque arrière Intel est assemblée pour le connecteur Intel existant, positionnez-la en dessous de la carte mère. Assurez-vous que les vis de la plaque arrière Intel coïncident exactement avec les trous de la carte mère.

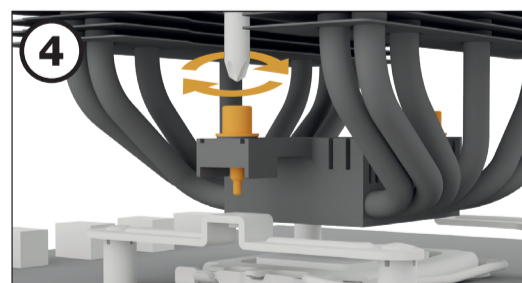

Place the cooler onto the CPU unit. Then screw the mounting bridge alternately tight. You can use the cross-tip screwdriver for this.

Placez le refroidisseur sur l'unité centrale. Visser ensuite le pont de montage en serrant les vis de manière alternée. Vous pouvez utiliser n'importe quel tournevis cruciforme pour cette opération.

Lege den Kühler mittig auf die Intel Montagebrücken. Verdrehe die Kühler mit selbigen verschrauben lässt. Hierzu kannst du den Kreuzschraubendreher verwenden.

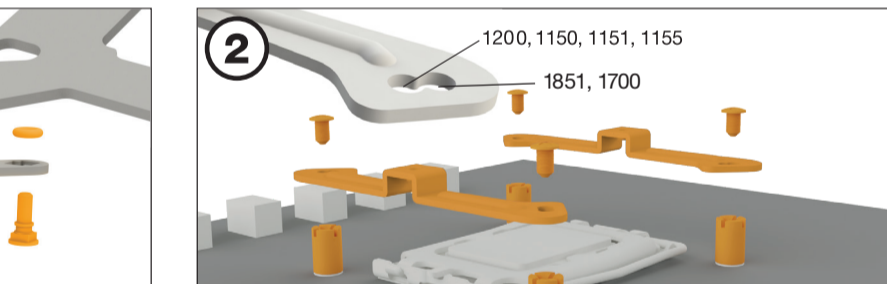

Installation of the mounting brackets

Screw the Intel spacer nut A onto the previously positioned Intel backplate. Then position the Intel mounting brackets over the Intel spacer nut A and affix these with the mounting bracket fastening screws. You can use the cross-tip screwdriver for this.

Installation des supports de montage

Vissez l'écrou d'écartement Intel A sur la plaque arrière Intel précédemment positionnée. Ensuite positionnez les supports de montage Intel sur l'écrou d'écartement Intel A et fixez-les avec les vis de fixation des supports de montage. Vous pouvez utiliser n'importe quel tournevis cruciforme pour cette opération.

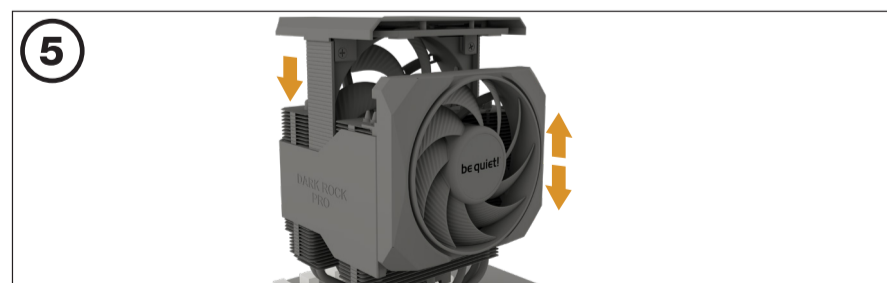

Center the Silent Wings 135mm PWM fan from above. Then slide it into the recess between the heatsinks and press it firmly. Connect both fans via the Y-cable. Finally, connect the fans to the CPU fan header of your motherboard. You can adjust the height of the Silent Wings 120mm PWM front fan by pushing it up and down.

! To remove the Silent Wings 135mm PWM fan, first separate the fans from each other by disconnecting the Y-cable. Then hold the fan by the frame and pull it upwards to remove it.

! Zum Entfernen des Silent Wings 135mm PWM-Lüfters trenne zuerst die Lüfter voneinander, indem du das Y-Kabel abziehst. Greife dann den Lüfter am Rahmen und ziehe diesen nach oben ab.

Placez le ventilateur Silent Wings 135 mm au centre. Glissez-le ensuite par le haut entre les deux dissipateurs et appuyez fermement. Connectez les deux ventilateurs à l'aide du câble en Y. Enfin, branchez le ventilateur sur le connecteur CPU_FAN de votre carte mère. Vous pouvez régler la hauteur de ventilateur avant Silent Wings 120 mm PWM en le poussant vers le haut ou vers le bas.

! Pour retirer le ventilateur Silent Wings 135 mm, enlevez le couvercle supérieur. Séparez les deux ventilateurs en déconnectant le câble en Y. Ensuite, saisissez le ventilateur par le cadre et tirez-le vers le haut pour le retirer.



Mounting the CPU cooler

First peel off the protective film from the underside of the cooler. Apply thermal paste on the CPU surface. The tube contains enough for about 1 or 2 applications.

Caution: The thermal paste supplied should not be swallowed. If any is swallowed, drink lots of water and urgently seek the advice of a doctor. Store it beyond the reach of children. Avoid contact with skin and eyes.

Montage du refroidisseur du ventirad

Enlevez d'abord le film de protection sous le refroidisseur. Étaler la pâte thermique sur la surface de l'unité centrale. La quantité fournie est suffisante pour une ou deux applications.

Attention : La pâte thermique fournie ne convient pas à la consommation humaine. En cas d'ingestion, boire beaucoup d'eau et consulter de toute urgence un médecin. Garder hors de la portée des enfants. Éviter contact avec la peau et les yeux.

Montage des CPU-Kühlers

Entferne zunächst die Schutzfolie von der Unterseite des Kühlers. Trage die Wärmeleitpaste auf die CPU-Oberfläche auf. Der Inhalt reicht für ca. 1-2 Anwendungen.

Vorsicht: Die mitgelieferte Wärmeleitpaste ist nicht zum Verzehr geeignet. Bei Verzehr ausreichend Wasser trinken und umgehend einen Arzt aufsuchen. Außerhalb der Reichweite von Kindern aufbewahren. Vermeide Haut- und Augenkontakt.



To activate the semi-passive mode, move the mode slider to the "Q" position. When enabled, the fan remains completely stopped within the 0-40% PWM duty-cycle range. In P mode the fans run continuously across the entire PWM speed range. **Attention:** Switch the modes only when the system is turned off. On certain motherboards, it may be necessary to enable the CPU fan curve's Silent profile in the BIOS for proper operation. To avoid triggering a fan error warning, disable the fan error alarm in the BIOS.

Um den semi-passiven Modus zu aktivieren, bewege den Schieberegler auf die Position „Q“. Wenn der Modus aktiviert ist, bleibt der Lüfter im PWM-Bereich von 0 – 40 % vollständig stehen. Im P-Modus läuft der Lüfter über den gesamten PWM-Bereich kontinuierlich. **Achtung:** Schalte zwischen den Modi nur um, wenn das System ausgeschaltet ist. Bei bestimmten Mainboards kann es erforderlich sein, im BIOS das Silent-Profil der CPU-Lüfterkurve zu aktivieren. Um eine Lüfterfehlermeldung zu vermeiden, deaktiviere im BIOS "fan error alarm".

Pour activer le mode semi-passif, déplacez l'interrupteur sur la position « Q ». Une fois activé, le ventilateur reste complètement à l'arrêt en dessous de 40 % PWM. En mode P, les ventilateurs fonctionnent en continu sur toute la plage de vitesse PWM. **Attention :** le système doit être éteint pour changer de mode. Sur certaines cartes mères, il peut être nécessaire d'activer le profil Silencieux de la courbe du ventilateur du processeur dans le BIOS pour que ça fonctionne correctement. Pour éviter de déclencher un avertissement d'erreur du ventilateur, désactivez l'alarme d'erreur du ventilateur dans le BIOS.

The following parts are needed for this: • Es werden folgende Bauteile benötigt: • Pour ce faire, vous aurez besoin des pièces suivantes :

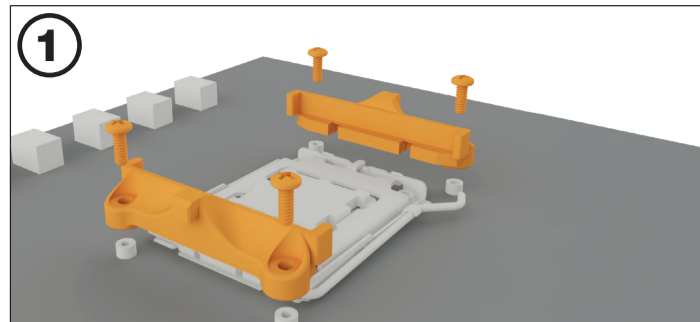

Assembly of the cooler mounting frame

Prior to mounting the cooler, please detach both plastic holders of the AMD retention module. The factory-mounted backplate on the rear side of the motherboard is required for further installation of the cooler.

Aufbau des Kühlerbefestigungsrahmens

Entferne zur Kühlermontage bitte die beiden Kunststoffhalterungen des AMD-Retentionmoduls. Die werkseitig auf der Mainboard-Rückseite befestigte Backplate wird für die weitere Installation des Kühlers benötigt.

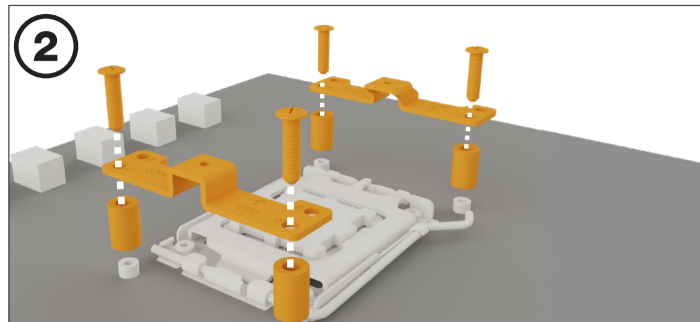

Place the four AMD spacer nuts over the threads of the backplate on the front side. Choose position "0" for maximum compatibility with your motherboard. For an alternative assembly, please continue reading the next step. Now fix both short AMD mounting brackets using the AMD backplate screws.

Setze die vier AMD-Abstandsbolzen auf die Gewinde der Backplate auf der Vorderseite. Wähle Position „0“ für maximale Kompatibilität mit deinem Mainboard. Für eine alternative Montage lies bitte im nächsten Schritt weiter. Befestige anschließend beide kurzen AMD-Montagebrücken mit den AMD-Backplate-Schrauben.

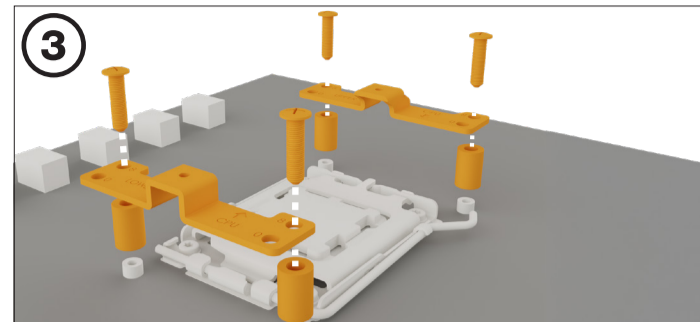

Place the four AMD spacer nuts over the threads of the backplate on the front side. Choose position "8" for maximum cooling power on your Ryzen 3000-, 5000-, 7000- or 9000 processor. Now fix both short AMD mounting brackets using the AMD backplate screws.

Setze die vier AMD-Abstandsbolzen auf die Gewinde der Backplate auf der Vorderseite. Wähle Position „8“, um die maximale Kühlleistung für deinen Ryzen 3000-, 5000-, 7000- oder 9000-Prozessor zu erreichen. Befestige anschließend beide kurzen AMD-Montagebrücken mit den AMD-Backplate-Schrauben.

Assemblage du cadre de montage du ventilateur

Avant d'installer le ventilateur, veuillez retirer les deux supports en plastique du module de rétention AMD. La plaque arrière montée d'usine située sur la face arrière de la carte mère est nécessaire pour poursuivre l'installation du ventilateur.

Veuillez placer les quatre entretoises AMD sur les filetages de la plaque arrière à l'avant. Sélectionnez la position « 0 » pour une compatibilité optimale avec votre carte mère. Pour un autre type de montage, veuillez consulter l'étape suivante. Fixez maintenant les deux supports de montage AMD courts à l'aide des vis de la plaque arrière AMD.

Veuillez placer les quatre entretoises AMD sur les filetages de la plaque arrière à l'avant. Sélectionnez la position « 8 » pour une puissance de refroidissement maximale pour votre processeur Ryzen 3000, 5000, 7000 ou 9000. Fixez maintenant les deux supports de montage AMD courts à l'aide des vis de la plaque arrière AMD.

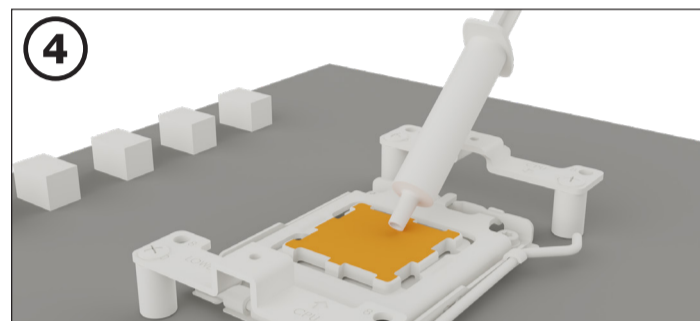

Mounting the CPU cooler

First peel off the protective film from the underside of the cooler. Apply thermal paste on the CPU surface. The tube contains enough for about 1 or 2 applications.

Caution: The thermal paste supplied should not be swallowed. If any is swallowed, drink lots of water and urgently seek the advice of a doctor. Store it beyond the reach of children. Avoid contact with skin and eyes.

Montage des CPU-Kühlers

Entferne zunächst die Schutzfolie von der Unterseite des Kühlers. Trage die Wärmeleitpaste auf die CPU-Oberfläche auf. Der Inhalt reicht für ca. 1-2 Anwendungen.

Vorsicht: Die mitgelieferte Wärmeleitpaste ist nicht zum Verzehr geeignet. Bei Verzehr ausreichend Wasser trinken und umgehend einen Arzt aufsuchen. Außerhalb der Reichweite von Kindern aufbewahren. Vermeide Haut- und Augenkontakt.

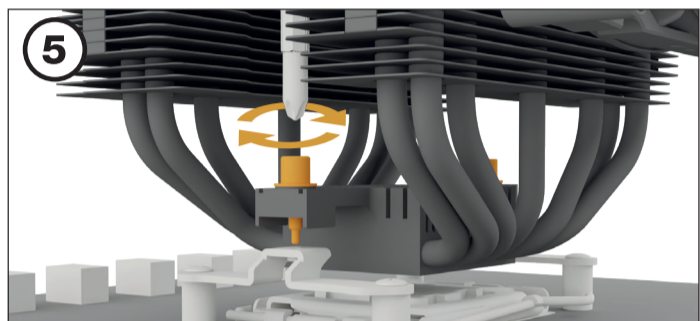

Place the cooler onto the CPU unit. Then screw the mounting bridge alternately tight. You can use the cross-tip screwdriver for this.

Lege den Kühler mittig auf die kurzen AMD Montagebrücken, sodass sich der Kühler mit selbigen verschrauben lässt. Hierzu kannst du den Kreuzschraubendreher verwenden.

Placez le refroidisseur sur l'unité centrale. Visser ensuite le pont de montage en serrant les vis de manière alternée. Vous pouvez utiliser n'importe quel tournevis cruciforme pour cette opération.

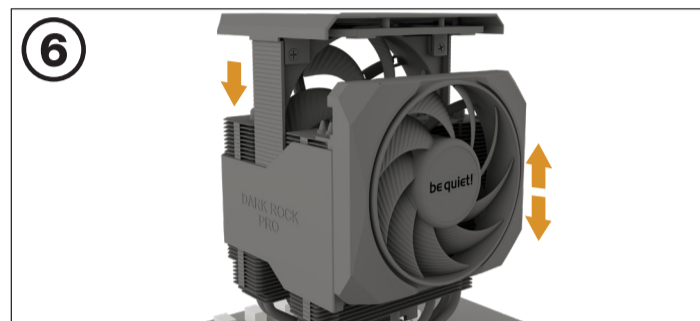

Center the Silent Wings 135mm PWM fan from above. Then slide it into the recess between the heatsinks and press it firmly. Connect both fans via the Y-cable. Finally, connect the fans to the CPU fan header of your motherboard. You can adjust the height of the Silent Wings 120mm PWM front fan by pushing it up and down.

Setze den Silent Wings 135mm PWM-Lüfter von oben mittig an. Lass ihn anschließend in die Aussparung zwischen den Kühlkörpern hineingleiten und drücke ihn fest. Verbinde beide Lüfter über das Y-Kabel. Schließe die Lüfter anschließend am CPU-Lüfteranschluss deines Mainboards an. Du kannst die Höhe des Silent Wings 120mm PWM Frontlüfters anpassen, indem du ihn nach oben oder unten schiebst.

! To remove the Silent Wings 135mm PWM fan, first separate the fans from each other by disconnecting the Y-cable. Then hold the fan by the frame and pull it upwards to remove it.

! Zum Entfernen des Silent Wings 135mm PWM-Lüfters trenne zuerst die Lüfter voneinander, indem du das Y-Kabel abziehst. Greife dann den Lüfter am Rahmen und ziehe diesen nach oben ab.

Placez le ventilateur Silent Wings 135 mm au centre. Glissez-le ensuite par le haut entre les deux dissipateurs et appuyez fermement. Connectez les deux ventilateurs à l'aide du câble en Y. Enfin, branchez le ventilateur sur le connecteur CPU_FAN de votre carte mère. Vous pouvez régler la hauteur du ventilateur avant Silent Wings 120 mm PWM en le poussant vers le haut ou vers le bas.

! Pour retirer le ventilateur Silent Wings 135 mm, enlevez le couvercle supérieur. Séparez les deux ventilateurs en déconnectant le câble en Y. Ensuite, saisissez le ventilateur par le cadre et tirez-le vers le haut pour le retirer.

Montage du refroidisseur du ventirad

Enlevez d'abord le film de protection sous le refroidisseur. Étalez la pâte thermique sur la surface de l'unité centrale. La quantité fournie est suffisante pour une ou deux applications.

Attention : La pâte thermique fournie ne convient pas à la consommation humaine. En cas d'ingestion, boire beaucoup d'eau et consulter de toute urgence un médecin. Garder hors de la portée des enfants. Éviter contact avec la peau et les yeux.



To activate the semi-passive mode, move the mode slider to the "Q" position. When enabled, the fan remains completely stopped within the 0-40% PWM duty-cycle range. In P mode the fans run continuously across the entire PWM speed range.

Attention: Switch the modes only when the system is turned off. On certain motherboards, it may be necessary to enable the CPU fan curve's Silent profile in the BIOS for proper operation. To avoid triggering a fan error warning, disable the fan error alarm in the BIOS.

Um den semi-passiven Modus zu aktivieren, bewege den Schieberegler auf die Position „Q“. Wenn der Modus aktiviert ist, bleibt der Lüfter im PWM-Bereich von 0 – 40 % vollständig stehen. Im P-Modus läuft der Lüfter über den gesamten PWM-Bereich kontinuierlich.

Achtung: Schalte zwischen den Modi nur um, wenn das System ausgeschaltet ist. Bei bestimmten Mainboards kann es erforderlich sein, im BIOS das Silent-Profil der CPU-Lüfterkurve zu aktivieren. Um eine Lüfterfehlermeldung zu vermeiden, deaktiviere im BIOS "fan error alarm".

Pour activer le mode semi-passif, déplacez l'interrupteur sur la position « Q ». Une fois activé, le ventilateur reste complètement à l'arrêt en dessous de 40 % PWM. En mode P, les ventilateurs fonctionnent en continu sur toute la plage de vitesse PWM.

Attention : le système doit être éteint pour changer de mode. Sur certaines cartes mères, il peut être nécessaire d'activer le profil Silencieux de la courbe du ventilateur du processeur dans le BIOS pour que ça fonctionne correctement. Pour éviter de déclencher un avertissement d'erreur du ventilateur, désactivez l'alarme d'erreur du ventilateur dans le BIOS.



www.bequiet.com/bk048

- EN** ▶ Product information for this CPU cooler
- DE** ▶ Produktinformationen zu diesem CPU-Kühler
- FR** ▶ Informations produit pour ce système de refroidissement
- ES** ▶ Información del producto para este refrigerador de CPU
- PL** ▶ Informacja produktowa dla tego coolera CPU
- RU** ▶ Подробная информация о данном кулере для процессора
- UA** ▶ Детальна інформація про цей кулер
- NL** ▶ Engelstalige productinformatie voor deze processorkoeler
- SE** ▶ Produktinformation för den här processorkylaren, på engelska
- JP** ▶ 製品情報CPUクーラー
- CN_{tr}** ▶ 此CPU散热器的產品資訊
- CN_{si}** ▶ 此CPU散热器的产品信息



Points de collecte sur www.quefairedemesdechets.fr